

BLOQUE A

1.- EJERCICIO DE DIÉDRICO. (2 ptos.)

OV es la altura de una **PIRÁMIDE RECTA** de base **PENTAGONAL**, ABCDE.

Dibujar las proyecciones de la pirámide, siendo **O** el centro del pentágono regular, y los vértices A y B de la misma están en el **PH**.

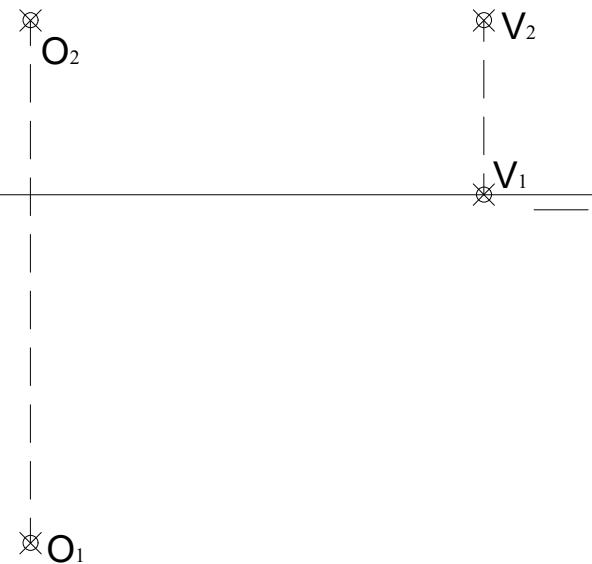

EVALUACIÓN DE BACHILLERATO
PARA EL ACCESO A LA UNIVERSIDAD (EBAU)

FASE DE OPCIÓN
CURSO 2022-2023

MATERIA: DIBUJO TÉCNICO II

(4)

Convocatoria:

EL ALUMNO DEBE ELEGIR Y DESARROLLAR LA TOTALIDAD DE LOS EJERCICIOS
DEL **BLOQUE A** ó DEL **BLOQUE B**.

SÓLO SE CORREGIRÁN LOS EJERCICIOS REALIZADOS CORRESPONDIENTES A UN MISMO BLOQUE ELEGIDO POR EL
ESTUDIANTE, ES DECIR, LOS DEL **BLOQUE A** ó LOS DEL **BLOQUE B**.

EL TIEMPO DE REALIZACIÓN DEL EXAMEN (90 minutos), COMENZARÁ A CONTAR A PARTIR QUE
SE FINALICE CON LAS EXPLICACIONES PERTINENTES DE LOS EJERCICIOS

CRITERIOS PARA LA CALIFICACIÓN:

- Solución correcta.
- Trazado del proceso constructivo a lápiz y el resultado final destacado.
- Representación de las aristas ocultas, correctamente aplicadas, en las proyecciones.
- Exposición clara y precisa de las operaciones gráficas básicas, aplicadas con todo rigor técnico, eliminando las líneas innecesarias que complicarían la representación final del resultado.
- La puntuación máxima para cada ejercicio figura en el enunciado de cada uno de los ejercicios.



BLOQUE A

2.- EJERCICIO DE DIÉDRICO. (2 ptos.)

Representa las proyecciones diédricas de la **PIRÁMIDE OBLICUA** de **base hexagonal regular**, apoyada en el P. H., conocidos el punto **A** de la base, el centro **O** de la base y el vértice **V** de la Pirámide. Halla la **Verdadera Magnitud** de la **sección** producida a la Pirámide por el **Plano Horizontal α** .

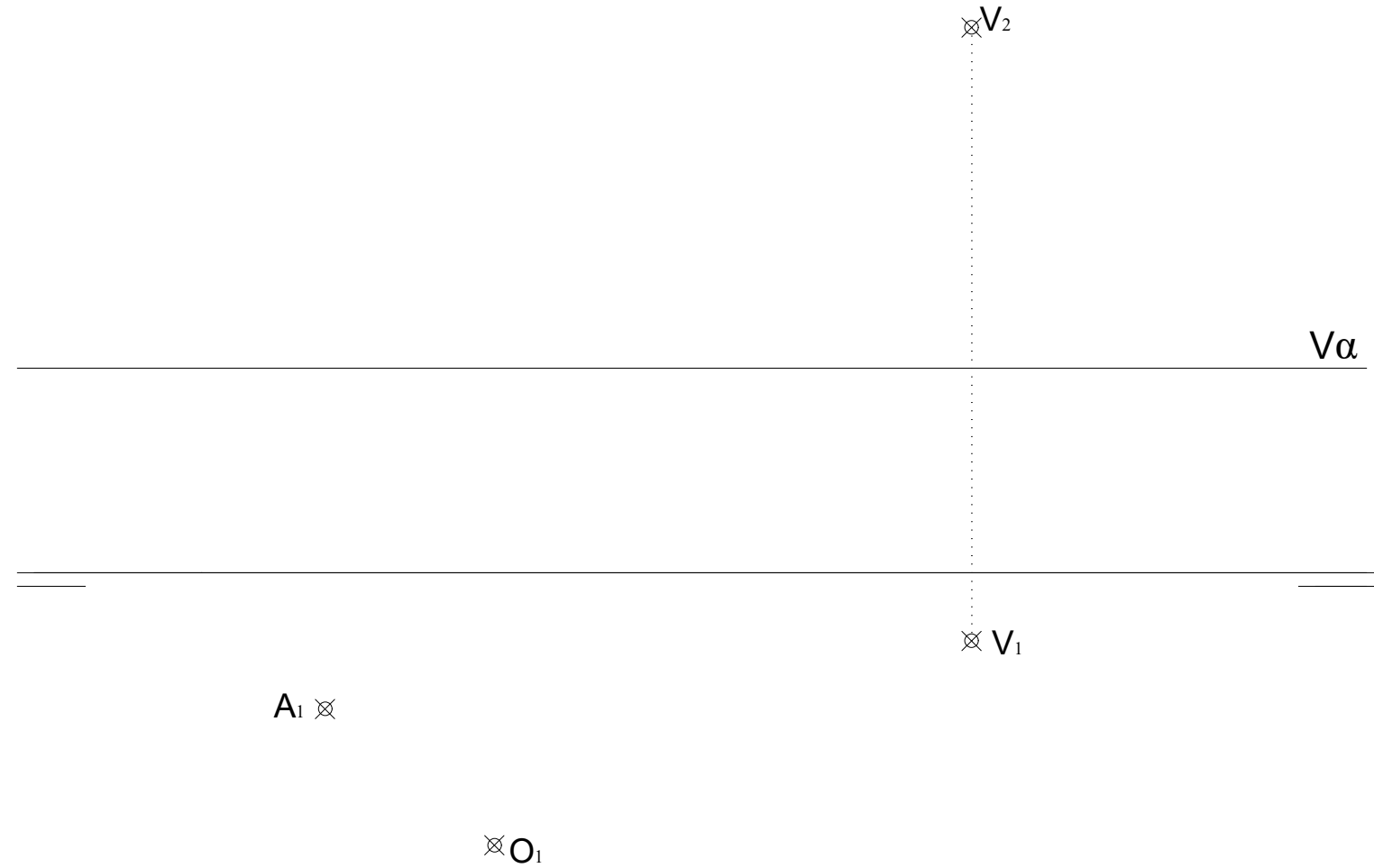

BLOQUE B

1.- EJERCICIO DE DIÉDRICO. (3.5 ptos.)

Representa las proyecciones diédricas de un **CUBO** de arista 50 mm., apoyado en el plano α dado.

Al menos dos vértices de la base están sobre una **recta de máxima pendiente del plano α** , y uno de los vértices de la base está en el **PH** y otro en el **PV**.

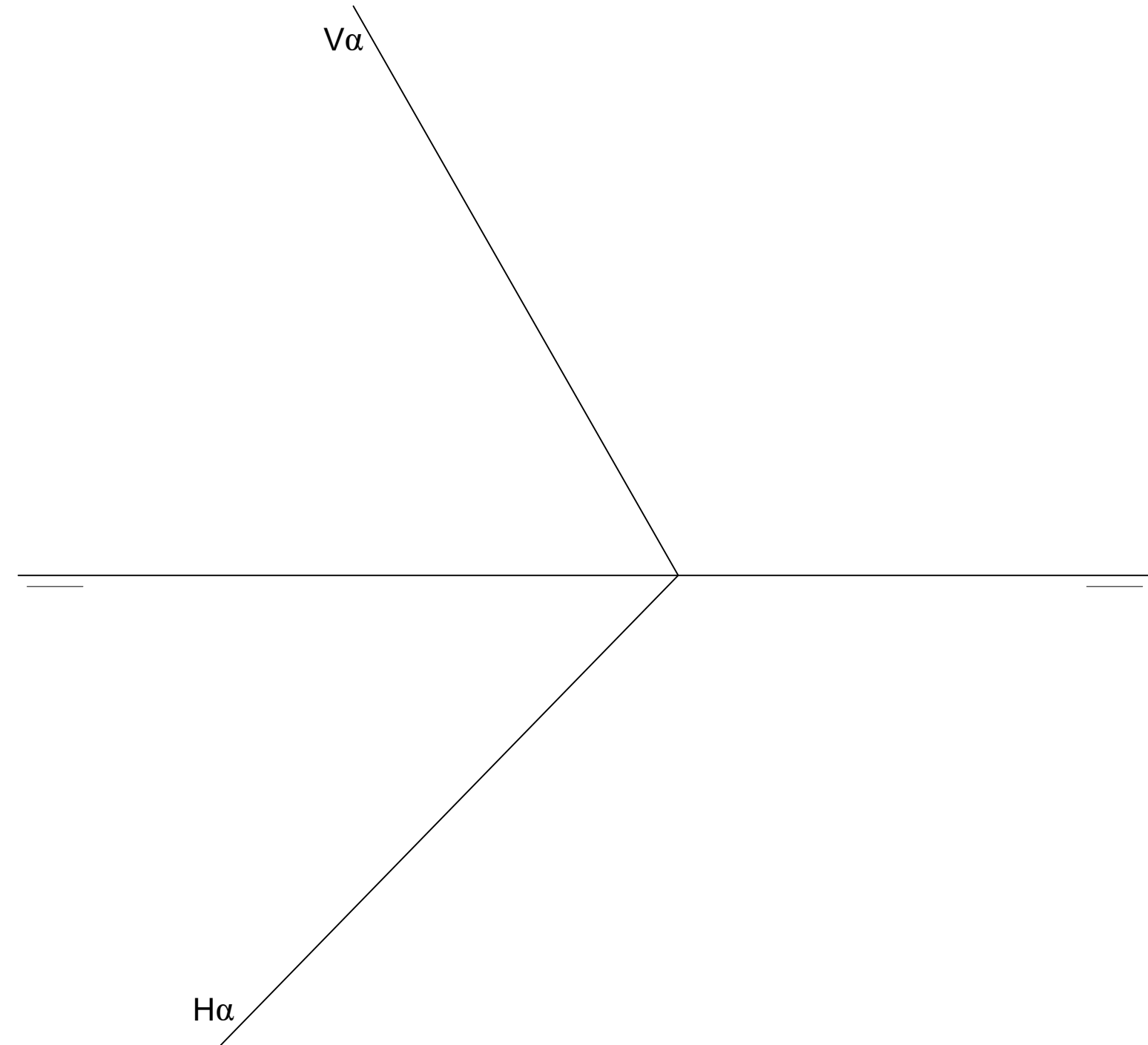

BLOQUE A

3.- EJERCICIO DE TANGENCIAS. (2 ptos.)

A partir de los puntos dados, dibuja el trazado de tangencias del siguiente croquis a escala 1:1. Indica los centros de los arcos y los puntos de tangencias de la solución. (cotas en mm.)

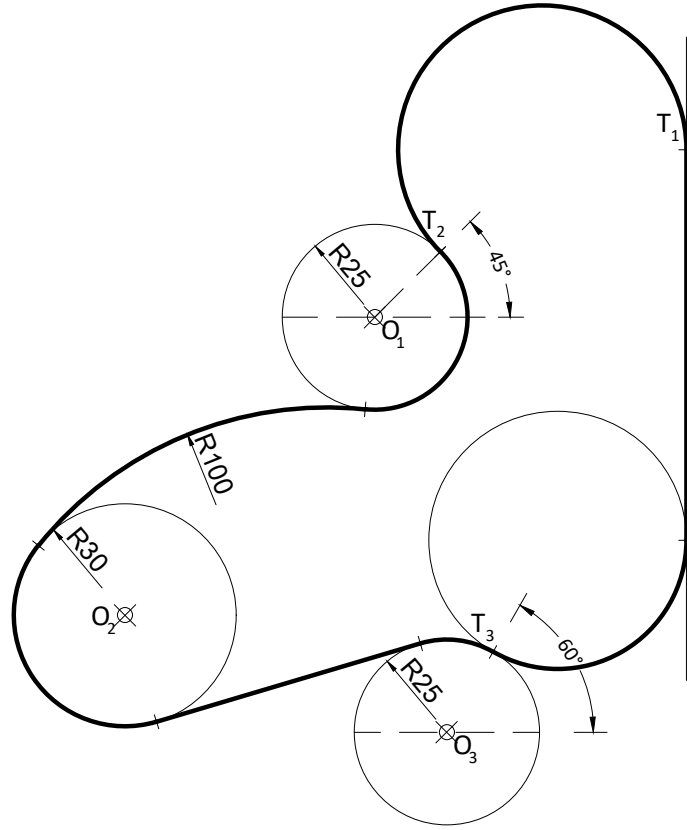

$\otimes O_1$

$O_2 \otimes$

$\otimes O_3$

T_1

BLOQUE B

2.- EJERCICIO DE TANGENCIAS. (2 ptos.)

A partir de los puntos dados, dibuja el trazado de tangencias del siguiente croquis a escala 1:1. Indica los centros de los arcos y los puntos de tangencias de la solución. (cotas en mm.)

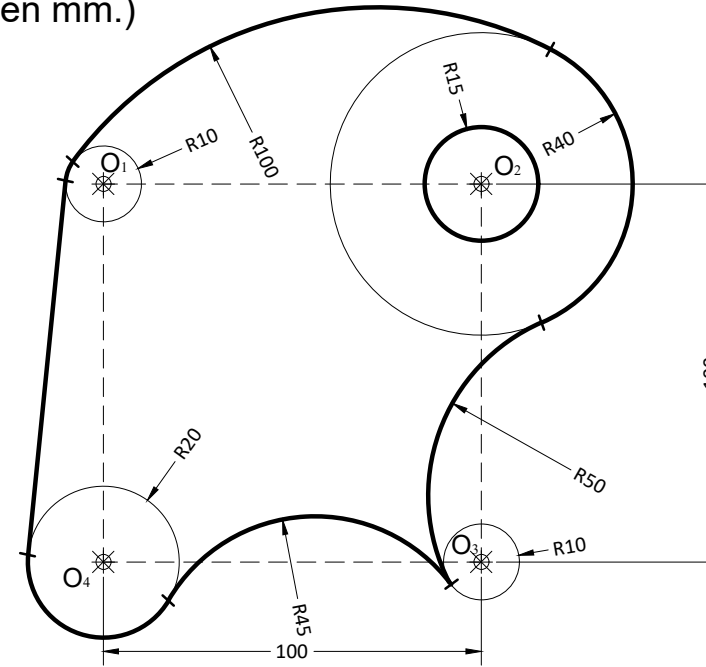

$\otimes O_1$

BLOQUE A

4.- EJERCICIO DE ISOMÉTRICO.
Dadas las proyecciones de la figura,
dibuja una perspectiva ISOMÉTRICA,
sin aplicar coeficiente de reducción.
(cotas en mm.) (2 ptos.)

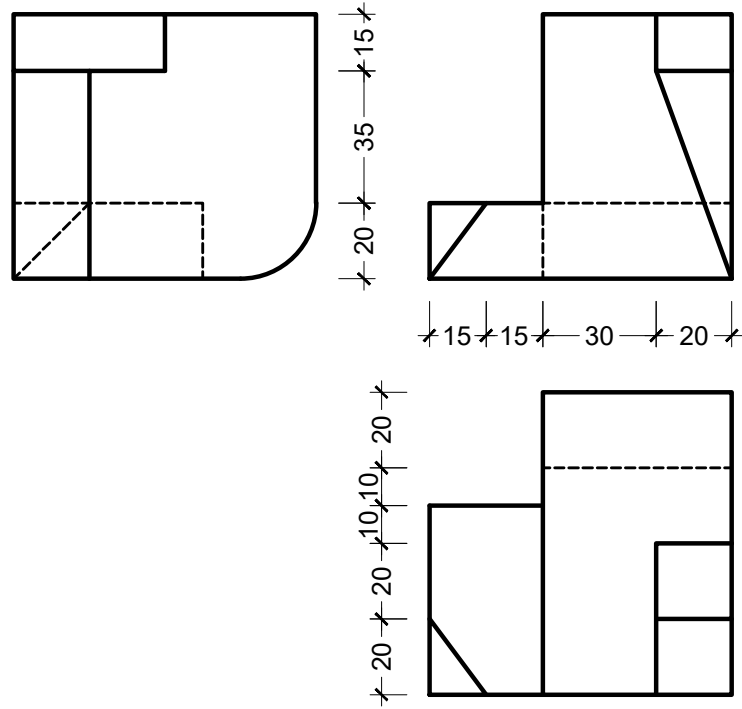

BLOQUE B

3.- EJERCICIO DE ISOMÉTRICO.
Dadas las proyecciones de la figura,
dibuja una perspectiva ISOMÉTRICA,
sin aplicar coeficiente de reducción.
(cotas en mm.) (2.5 ptos.)

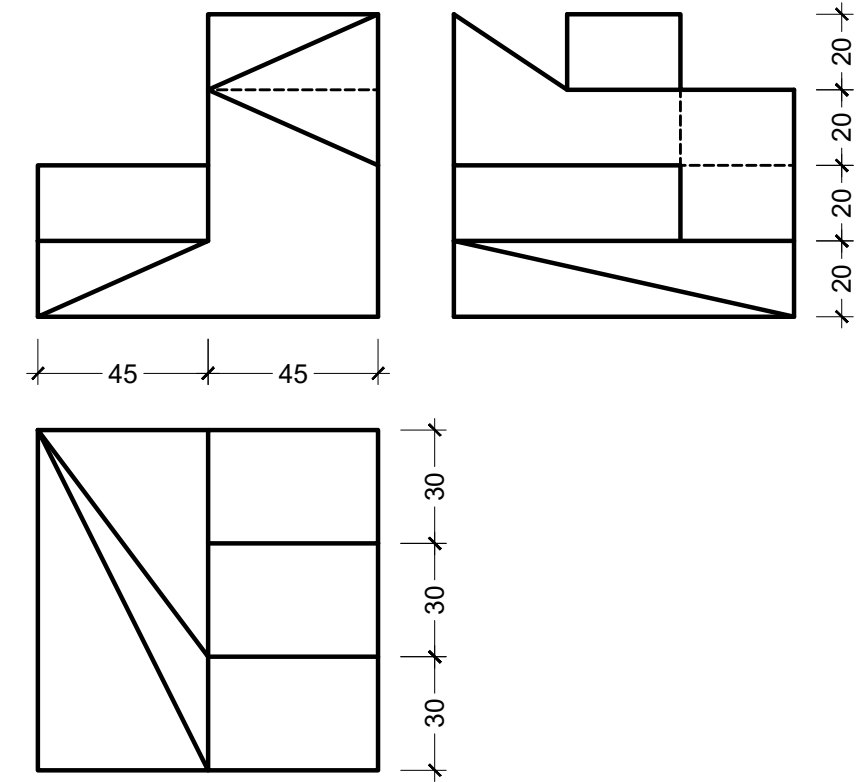

BLOQUE A

5.- EJERCICIO DE VISTAS. (2 ptos.)

Dibujar las vistas necesarias (proporcionadas)
a mano alzada de la pieza dada
y acotarlas.

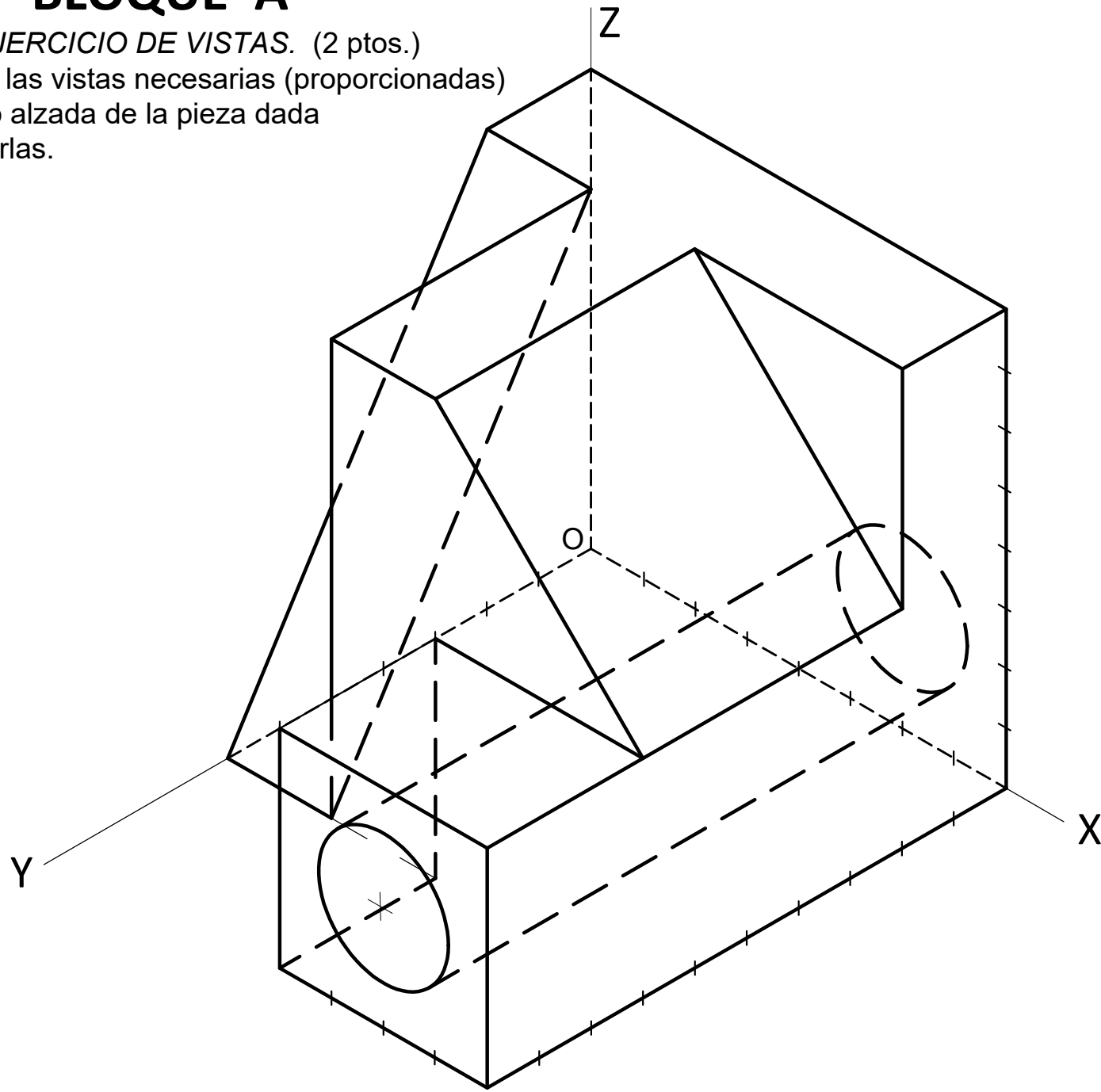

BLOQUE B

4.- EJERCICIO DE VISTAS. (2 ptos.)

Dibujar las vistas necesarias (proporcionadas)
a mano alzada de la pieza dada y
acotarlas.

